

КОНКУРСНЫЕ ДОКУМЕНТЫ
НА ПРОВЕДЕНИЕ ОТКРЫТОГО КОНКУРСА
на закупку станков зубообрабатывающих с ЧПУ

I. Наименование заказчика и вид конкурса

| | |
|--|---|
| Наименование и юридический адрес заказчика | Открытое акционерное общество «Беларуськалий», 223710, Минская обл., г. Солигорск, ул. Коржа, 5. |
| Вид конкурса | Открытый конкурс в соответствии с Порядком закупок за счет собственных средств ОАО «Беларуськалий», утвержденным приказом генерального директора ОАО «Беларуськалий» от 16.02.2022 №131 |

II. Требования к организациям и физическим лицам, включая индивидуальных предпринимателей, которые могут быть участниками конкурса

2.1. Участником процедуры закупки может быть любое юридическое или физическое лицо, в том числе индивидуальный предприниматель, независимо от организационно-правовой формы, формы собственности, места нахождения и места происхождения капитала, которое соответствует требованиям, установленным заказчиком в документации о закупке в соответствии с Порядком закупок за счет собственных средств ОАО "Беларуськалий", за исключением юридических лиц и индивидуальных предпринимателей, включенных в реестр поставщиков (подрядчиков, исполнителей), временно не допускаемых к закупкам, а также в случае, установленном в части третьей пункта 9 Порядка закупок за счет собственных средств ОАО "Беларуськалий", в целях соблюдения приоритетности закупок у производителей или их сбытовых организаций (официальных торговых представителей).

2.2. Участником не может быть организация:

- находящаяся в процессе ликвидации, реорганизации, или признанная в установленном законодательными актами порядке экономически несостоятельной (банкротом), за исключением находящейся в процедуре санации;
- представившая недостоверную информацию о себе;
- не представившая либо представившая неполную (неточную) информацию о себе и отказавшаяся представить соответствующую информацию в установленные заказчиком сроки;
- не соответствующая требованиям заказчика к данным участников.

2.3. К участию в процедуре допускаются претенденты, не имеющие претензий по поставкам в адрес ОАО «Беларуськалий» (сведения о фактах отказов от заключения договоров, неисполнения и/или ненадлежащего исполнения заключенных договоров), и подтвердившие все нижеперечисленные требования:

- финансовую и экономическую состоятельность;
- технические возможности.

2.4. Оценка представленных данных участников на участие в конкурсе осуществляется отдельно от оценки предложений.

2.5. Заказчик может оценивать представленные данные участников на любом этапе после истечения срока представления конкурсных предложений.

2.6. Заказчик вправе потребовать от участника подтвердить свои представленные данные. Подтверждение данных должно быть осуществлено участником до заключения договора путем предоставления соответствующих документов или сведений, запрошенных заказчиком.

2.7. Участник, не соответствующий требованиям, отказавшийся подтвердить или не подтвердивший свои данные, отстраняется заказчиком от дальнейшего участия в процедуре закупки. Его конкурсное предложение отклоняется.

2.8. Участники, подтвердившие свою финансовую и экономическую состоятельность, технические возможности и предоставившие документы, указанные в разделе VII, допускаются к оценке предварительных конкурсных предложений.

III. Информация о предмете конкурса:

3.1. Наименование, необходимое количество и требования к предмету закупки

| Лот № | Наименование товара: | К-во, шт. | Требования к предмету закупки |
|-------|-------------------------------|-----------|---|
| 1 | Станок зубофрезерный с ЧПУ | 1 | В соответствии с техническим заданием (Приложение №1 к конкурсным документам) |
| 2 | Станок зубошлифовальный с ЧПУ | 1 | В соответствии с техническим заданием (Приложение №2 к конкурсным документам) |

3.2. Технические требования к предмету закупки – в соответствии с требованиями технического задания (п.3.1 конкурсных документов).

3.3. Требуемый срок поставки: наименьший.

3.3.1. Датой и местом поставки товара является:

Для резидентов Беларуси и нерезидентов Беларуси: склад Покупателя/DDP, Солигорский р-н (Инкотермс 2020). Подтверждением даты поставки является соответствующая отметка на CMR/ТТН-1.

3.4. Допустимые условия оплаты за товар:

1) для резидентов и нерезидентов Республики Беларусь:

- 90 % стоимости товара предпочтительно в течение 45 календарных дней с момента поставки на склад ОАО «Беларуськалий» (выпуска товара в свободное таможенное обращение);

- 10% стоимости товара в течение 45 календарных дней с даты ввода товара в эксплуатацию и подписания соответствующего Акта ввода товара в эксплуатацию без ограничений от даты поставки на склад Покупателя.

2) для нерезидентов Республики Беларусь допускается оплата в виде:

- 90 % от общей суммы закупки в виде документального аккредитива, открытого в банке Республики Беларусь: с раскрытием после поставки товара на склад ОАО «Беларуськалий» (выпуска товара в свободное таможенное обращение);

- 10 % от общей суммы в течение 45 календарных дней с даты ввода товара в эксплуатацию и подписания сторонами Акта ввода товара в эксплуатацию без

ограничений от даты поставки на склад Покупателя.

В случае требования участника о подтверждении аккредитива банком, данное подтверждение обеспечивается за счет Поставщика.

3.5. Обязательно предоставление предложения в полном объеме лота.

3.6. Использование участником в конкурсном предложении товара с альтернативными техническими характеристиками, ухудшающими качество товара, не разрешается.

IV. Обязательные условия контракта закупки, выдвигаемые заказчиком

4.1. Цена на товар – в соответствии с окончательным акцептованным предложением участника.

4.2. Цена на товар указана в Приложении №__ настоящего договора и не подлежит изменению в сторону увеличения до окончания действия договора.

4.3. Условия поставки товара – в соответствии с окончательным акцептованным предложением участника.

4.4. Срок поставки товара – в соответствии с окончательным акцептованным предложением участника.

4.5. Датой поставки товара является:

Для резидентов: дата поставки на склад Покупателя (уточняется при заключении договора).

Для нерезидентов: дата поступления товара на территорию таможенного терминала Беларусь: Минская область, Солигорский район (уточняется при заключении договора), с последующей выгрузкой на промышленной площадке ОАО «Беларуськалий».

Подтверждением даты поставки является соответствующая отметка на CMR/ТТН-1.

4.6. За несвоевременную поставку товара Продавец уплачивает пеню в размере 0,1% от стоимости не поставленного в срок товара за каждый день просрочки поставки.

4.7. Оплата за товар – в соответствии с окончательным акцептованным предложением участника и с учетом допустимых для участия в процедуре условий оплаты, указанных в настоящем приглашении.

Датой оплаты считается дата списания денежных средств с расчетного счета Покупателя.

Оплата за товар не производится в случае наличия на момент оплаты претензий к Продавцу по качеству и (или) комплектности товара. Отсчет срока оплаты в данном случае производится от даты устранения претензий, указанной в двухстороннем акте устранения претензий по качеству и комплектности товара.

4.8. Покупатель не несет ответственности за непоступление платежа на счет Продавца при перечислении денежных средств по банковским реквизитам, указанным Продавцом в договоре.

4.9. Товар должен соответствовать по качеству – сертификату качества, выданному изготовителем, по количеству – согласно количеству, указанному в товарно-транспортной накладной/CMR.

4.10. Продавец обязан уведомить Покупателя о предполагаемой дате отгрузки не менее, чем за 5 календарных дней.

4.11. В период с 25 числа и по последнее число каждого месяца (включительно) склад Покупателя не осуществляет прием товара, и Продавец должен организовать поставку таким образом, чтобы исключить ее доставку Покупателю в эти дни. Все убытки и риски, связанные с нарушением данного условия, несет Продавец.

В случае если окончание срока поставки приходится на любой из дней с 25 числа по последний день месяца (включительно), последний день (дата) поставки переносится на ближайший рабочий день следующего месяца. При этом Продавец не считается просрочившим поставку.

4.12. Товар должен быть изготовлен в соответствии с требованиями технического задания (Приложение №...). Гарантийный срок на товар – в соответствии с окончательным акцептованным предложением участника.

В случае устанения дефектов, выявленных в период действия гарантийных обязательств, срок действия обязательств продлевается на время, в течение которого товар не эксплуатировался из-за обнаруженных дефектов. В случае замена товара на новый в период действия гарантийных обязательств, срок гарантийных обязательств устанавливается от даты поступления товара Покупателю.

4.13. Продавец письменно, за _____**календарных дней до даты приемки, по факсимильной связи извещает Покупателя о дате приемки товара на заводе с указанием времени, необходимого для приемки. Покупатель в течение _____** рабочих дней с момента получения извещения от Продавца может направить специалистов для приемки товара на заводе. По результатам приемки должен быть подписан АКТ. В случае наличия существенных конструктивных замечаний, таковые должны быть отражены в АКТе, а Продавец обязан устранить недостатки до момента отгрузки. Командировочные и транспортные расходы по приёмке товара на заводе несет Покупатель. В случае письменного отказа Покупателя от участия в приёмке готового товара на заводе, Продавец имеет право отгрузить готовый товар Покупателю на следующий день после истечения указанного срока. В таком случае приемка будет осуществлена (складе Покупателя.

В случае, если конструктивные замечания, указанные в Акте, не будут устранены до момента отгрузки, а также в случае нахождения специалистов Покупателя на приемке сверх времени, указанного в извещении, по вине Продавца, Продавец возмещает Покупателю командировочные и транспортные расходы по приемке товара, в течение 30 календарных дней с даты предъявления требования Покупателем. В случае отгрузки товара без извещения Покупателя о приемке на заводе, или до истечения срока прибытия Покупателя на приемку товара в соответствии с извещением, или до устранения недостатков, установленных по результатам приемки на заводе, Продавец уплачивает штраф в размере 25% стоимости товара, а также Покупатель имеет право не принимать товар, отгруженный с нарушением данного пункта договора.

4.14. При обнаружении недостачи товара; товара, несоответствующего договору, или товара ненадлежащего качества при приемке на складе Покупателя, Покупатель обязан известить Продавца о выявленных дефектах

посредством факсимильной связи. Представитель Продавца должен прибыть в течение 3 (трех) рабочих дней после получения уведомления о вызове, не считая времени, необходимого для проезда, для составления совместного Акта-рекламации. В случае неприбытия представителя Продавца в указанный срок, Акт-рекламация подписывается Покупателем в одностороннем порядке и является основанием для замены, ремонта, допоставки недостающего товара, а также для ведения претензионно-исковой работы. В таком случае поставка считается не выполненной, и срок оплаты сдвигается до момента устранения Поставщиком недостатков, обнаруженных при приемке.

4.15. При обнаружении дефектов товара до момента ввода в эксплуатацию в течение гарантийного срока эксплуатации, Покупатель обязан известить Продавца о выявленных дефектах посредством факсимильной связи. Представитель Продавца должен прибыть в течение 3 (трех) рабочих дней после получения уведомления о вызове, не считая времени, необходимого для проезда, для составления совместного Акта-рекламации. В случае неприбытия представителя Продавца в указанный срок, Акт-рекламация составляется и подписывается Покупателем в одностороннем порядке и является основанием для замены, ремонта, допоставки продукции, а также для ведения претензионно-исковой работы.

4.16. Если иное не оговорено в Акте-рекламации (п.4.14, п.4.15), срок устранения недостатков, замены или допоставки недостающего товара устанавливается в 14 календарных дней от даты утверждения Акта-рекламации, оформленного в соответствии с п.4.14./п.4.15. При несоблюдении указанного срока Продавец выплачивает Покупателю пеню в размере 0,1% от стоимости товара, несоответствующего условиям договора, за каждый день просрочки. Выплата пени не освобождает Продавца от исполнения своих обязательств по договору.

4.16.1. По настоящему договору Положение о приемке товаров по количеству и качеству, утвержденное постановлением Совета Министров Республики Беларусь от 03.09.2008 № 1290 не применяется. Применяется порядок, установленный настоящим договором.

4.17. Любые транспортные и иные расходы, связанные с допоставкой недостающего товара, до момента ввода в эксплуатацию, возвратом или заменой дефектного товара при приемке на складе Покупателя, а также в течение гарантийного срока, в том числе расходы по монтажу и демонтажу товара на основании актов выполненных работ, таможенные расходы, расходы по хранению, несет Продавец.

4.18. При предъявлении рекламации по качеству Покупатель имеет право вернуть некачественный товар на склад Продавца. Продавец несет все транспортные и другие расходы, связанные с возвратом товара.

4.19. Любые расходы, связанные с допоставкой, возвратом или заменой дефектного товара при приемке товара на складе Покупателя, до момента ввода в эксплуатацию и во время гарантийного срока, несет Продавец. Все затраты, понесенные Покупателем, возмещаются Продавцом в течение 30 календарных дней с даты предъявления требования (выставления счета) Покупателем. В

случае нарушения вышеуказанного срока Продавец выплачивает штраф в размере 5% от суммы предъявленного требования (счета).

4.20. Продавец обязан возместить Покупателю убытки, причиненные неисполнением или ненадлежащим исполнением обязательств по договору. Убытки взыскиваются в полной сумме сверх неустойки.

4.21. Вместе с товаром Продавец предоставляет Покупателю:

- товарно-сопроводительные документы;
- паспорт или формуляр, с отметкой отдела технического контроля или документ его заменяющий;
- справку о содержании драгоценных металлов (золота, серебра, платины и металлов платиновой группы) в поставляемом товаре;
- руководство по эксплуатации на товар;
- документация согласно требованиям Приложения № ____.

4.22. В случае несвоевременного предоставления и/или предоставления неверно оформленных документов по п.4.21, и срок оплаты Покупатель вправе отсчитывать с момента предоставления недостающих и/или надлежаще оформленных документов. Датой предоставления недостающих и/или надлежаще оформленных документов согласно п.4.21 является дата получения (регистрации) Покупателем от Продавца сопроводительного письма с приложением требуемых документов.

4.23. Продавец обязан возместить Покупателю дополнительные расходы, которые могут возникнуть вследствие неправильного оформления и/или не предоставления документов, указанных в п.4.21.

4.24. Товар должен быть новым, не ранее 2026 года выпуска. В случае поставки товара с нарушением данного условия Продавец выплачивает Покупателю штраф в размере 100% стоимости товара, поставленного с нарушением данного условия.

4.25. За отказ от поставки, не поставку (недопоставку) Покупатель взыскивает с Продавца штраф в размере 10% от стоимости не поставленного товара.

4.26. Все споры и разногласия, которые могут возникнуть в ходе исполнения договора или в связи с ним, должны разрешаться в претензионном порядке.

4.27. Во всем, что не предусмотрено настоящим договором, стороны руководствуются действующим законодательством Республики Беларусь.

4.28. Любой спор, разногласие или требование, возникшие из данного договора или касающиеся его, либо его нарушения, прекращения или недействительности, подлежат разрешению в Экономическом суде Минской области. Применимое право – материальное право Республики Беларусь.

4.29. Продавец несет ответственность за соответствие продукции требованиям технических регламентов Таможенного Союза Евразийского экономического союза и возмещает Покупателю любые убытки, возникшие у Покупателя в связи с невыполнением Продавцом требований по сертификации товара.

4.30. В случае поставки товара производства иного производителя, отличного от указанного в предложении на участие в процедуре закупки, Покупатель имеет право в одностороннем порядке отказаться от исполнения договора /или взыскать штраф в размере 25% стоимости товара, поставленного с нарушением данного условия.

4.31. В случае невыполнения или ненадлежащего выполнения Продавцом своих обязательств по настоящему договору, в том числе при нарушении срока поставки товара более чем на 30 календарных дней, Покупатель имеет право в одностороннем порядке отказаться от исполнения договора.

4.32. В случае отказа от поставки, не поставки (недопоставки), нарушения сроков поставки товара Покупатель имеет право на приобретение такого же либо аналогичного товара у другого Продавца в количестве, необходимом для восполнения не поставленного (недопоставленного), не поставленного в срок товара. Продавец обязуется возместить в полном объеме убытки, возникшие у Покупателя в связи с приобретением у другого Продавца товара, в том числе, разницу в цене между ценой не поставленного (недопоставленного), не поставленного в срок товара и ценой взамен приобретенного товара. Указанные убытки должны быть возмещены Продавцом в течение 30 календарных дней с момента выставления счета Покупателем с приложением подтверждающих документов. За нарушение установленного настоящим пунктом срока Продавец уплачивает пеню в размере 0,1 % от несвоевременно оплаченной суммы за каждый день просрочки.

4.33. Ни одна из сторон не имеет права передать свои права и обязанности по данному договору третьим лицам. Продавец обязуется не заключать контракты открытого факторинга. В случае заключения Продавцом контракта открытого факторинга Продавец уплачивает штраф Покупателю в размере 25 % стоимости товара по договору.

4.34. При выполнении гарантийного ремонта ответственность за безопасное производство работ, соблюдение мероприятий по охране труда, промышленной и пожарной безопасности, в том числе предусмотренных Актом-допуском (наряд-допуском на проведение работ повышенной опасности) возлагается на Продавца.

4.35. Продавец обязан выставить (направить) на Портал электронных счет-фактур электронный счет-фактуру по НДС в установленные налоговым кодексом Республики Беларусь сроки. В случае не выставления (не направления) электронного счета-фактуры по НДС на Портал в установленные сроки, Продавец уплачивает покупателю штраф в размере суммы НДС.

V. Информация участникам конкурса

5.1. Конкурсное предложение, корреспонденция и документация, которой обмениваются участники и заказчик должны быть подготовлены и представлены на русском языке. **При наличии документов на ином языке, участник должен предоставить заверенный перевод.**

5.2. Окончательный срок представления предварительных конкурсных предложений - **30.04.2026, 14 час. 00 мин.**

5.3. Срок действия конкурсного предложения - до **30.06.2026.**

5.4. Участник вправе изменить или отозвать свое конкурсное предложение до истечения окончательного срока его представления. Такое изменение или уведомление об отзыве действительно, если оно поступило до истечения окончательного срока представления конкурсного предложения.

После истечения окончательного срока представления конкурсных

предложений не допускается внесение изменений по существу конкурсного предложения, за исключением снижения цены конкурсного предложения и изменения иных условий конкурсных предложений в сторону их улучшения для заказчика (сокращение сроков поставки, улучшение условий оплаты, увеличение гарантийных сроков и т.д.) в ходе переговоров о снижении цен конкурсных предложений и переговоров о снижении цены предложения выбранного поставщика (если такие переговоры проводились).

5.5. Участник вправе обратиться к заказчику с запросом о разъяснении конкурсных документов, но не позднее чем за три календарных дня до истечения окончательного срока представления конкурсных предложений.

5.6. Заказчик, не позднее чем за два рабочих дня до истечения окончательного срока представления конкурсных предложений, обязан ответить на запрос о разъяснении конкурсных документов, а также уведомить остальных участников о содержании запроса и ответа на него (без указания участника, его направившего).

5.7. Заказчик имеет право провести встречу с участниками для разъяснения конкурсных документов. По результатам встречи заказчик составляет протокол с указанием вопросов и ответов на них. Копии протокола в течение трех рабочих дней со дня проведения встречи направляются всем участникам для учета разъяснений при подготовке конкурсных предложений. Заказчик вправе по собственной инициативе либо в ответ на запрос какого-либо участника (нескольких участников) изменить конкурсные документы путем издания дополнений до истечения окончательного срока представления конкурсных предложений. В случае, если изменения в конкурсное приглашение внесены в течение второй половины срока, установленного для подготовки и подачи предложений для участия в конкурсе, такой срок должен быть продлен так, чтобы со дня размещения в открытом доступе данных изменений до даты окончания срока, установленного для подготовки и подачи предложений на участие в конкурсе, такой срок составлял не менее половины первоначального срока. Дополнения являются обязательными для всех участников и доводятся до их сведения в течение трех рабочих дней со дня издания дополнений.

VI. Условия проведения конкурса

6.1. Открытый конкурс является двухэтапными и включает:

Первый этап:

- запрос у участников предварительных конкурсных предложений, касающихся технических, качественных или иных характеристик закупаемых товаров, **за исключением цены конкурсного предложения;**

- рассмотрение предварительных конкурсных предложений, проведение при необходимости переговоров (индивидуальных, совместных) с участниками по вопросам содержания их предварительных конкурсных предложений;

- определение участников, соответствующих требованиям конкурсных документов.

Второй этап:

- внесение изменений и (или) дополнений в конкурсные документы по результатам первого этапа указанного конкурса (при необходимости);

- запрос коммерческой части конкурсных предложений у участников, прошедших его первый этап;
- проведение переговоров по снижению цены;
- подведение итогов.

6.2. **30.04.2026 в 14 час. 00 мин.** (г.Солигорск, Минская обл., ул. Коржа, 5, 4-х этажный корпус, каб. 315а) состоится заседание конкурсной комиссии, на котором будут вскрыты конверты с предварительными конкурсными предложениями участников.

6.3. Предварительное конкурсное предложение должно содержать документы и сведения согласно п. 7.4. конкурсных документов.

6.4. Предварительное конкурсное предложение должно быть представлено в запечатанном конверте с пометкой «**Предварительное конкурсное предложение на поставку станков с ЧПУ**» по адресу: 223710 г. Солигорск, Минская обл., ул. Коржа, 5, 4-х этажный корпус, каб. 304 (приемная УМТО).

Допускается предоставление предложений по email: mto@kali.by (с пометкой для Чаур) с обязательным предоставлением оригиналов документов в 10-дневный срок.

Окончательный срок представления предварительного конкурсного предложения – **30.04.2026 в 14 час. 00 мин.**

6.5. Все участники, представившие предварительные конкурсные предложения в установленные сроки, или их представители вправе присутствовать при вскрытии конвертов с предварительными конкурсными предложениями.

6.6. При вскрытии конвертов с предварительными конкурсными предложениями объявляются полное наименование, сведения об организационно-правовой форме (для организации), фамилия, собственное имя и отчество, паспортные данные (для физического лица, включая индивидуального предпринимателя) и место нахождения (место жительства) каждого участника.

6.7. Выписки из протокола заседания конкурсной комиссии в части сведений о процедуре вскрытия конвертов направляются отсутствовавшим участникам по их запросу в течение трех рабочих дней со дня поступления запроса заказчику.

6.8. Во время вскрытия конвертов конкурсная комиссия не вправе принимать решение об отклонении конкретных или всех конкурсных предложений.

6.9. Конкурсная комиссия обязана отклонить конкретное конкурсное предложение если:

6.9.1. конкурсное предложение не отвечает требованиям конкурсных документов;

6.9.2. участник, представивший его, отказался внести в него изменения и исправить выявленные в нем ошибки или неточности либо продлить срок его действия по предложению заказчика;

6.9.3. участник находится в процессе ликвидации, реорганизации или признан в установленном законодательными актами порядке экономически несостоятельным (банкротом), а также участник - индивидуальный предприниматель, находящийся в стадии прекращения деятельности или признанный в установленном законодательными актами порядке экономически несостоятельным (банкротом);

- 6.9.4. участник представил недостоверную информацию о себе;
- 6.9.5. участник, не представивший либо представивший неполную (неточную) информацию, и отказавшийся представить соответствующую информацию в приемлемые для заказчика сроки;
- 6.9.6. участник не соответствует предъявленным требованиям;
- 6.9.7. по истечении окончательного срока представления предварительных конкурсных предложений участником представлено новое конкурсное предложение. В этом случае отклоняются оба конкурсных предложения.

Заказчик обязан в течение трех рабочих дней после принятия такого решения уведомить участника, конкурсное предложение которого отклонено, с указанием причины отклонения.

6.10. Конкурсная комиссия имеет право отклонить все конкурсные предложения до выбора наилучшего из них в случае:

- 6.10.1. отсутствия финансирования;
- 6.10.2. утраты необходимости приобретения товаров;
- 6.10.3. изменения предмета закупки и (или) требований (квалификационным данным участников процедуры закупки);
- 6.10.4. если предложения содержат невыгодные для заказчика условия.

Заказчик уведомляет участников об отклонении всех конкурсных предложений в течение трех рабочих дней после принятия решения с указанием причины отклонения.

6.11. К дальнейшему участию во втором этапе открытого конкурса допускаются только те конкурсные предложения, которые объявлены при вскрытии конвертов.

Участник, прошедший первый этап конкурса, вправе отказаться от участия во втором этапе и не представлять коммерческую часть конкурсного предложения.

6.12. Предварительные конкурсные предложения, прошедшие процедуру вскрытия конвертов, подлежат рассмотрению конкурсной комиссией на их соответствие требованиям конкурсных документов и техническим требованиям в течение двадцати рабочих дней со дня проведения процедуры вскрытия конвертов. По решению комиссии данный срок может быть продлен.

6.13. Конкурсная комиссия может просить участников дать разъяснения по представленным ими конкурсным предложениям.

6.14. Исправление ошибок, выявленных при рассмотрении конкурсного предложения, допускается с согласия конкурсной комиссии.

Конкурсное предложение рассматривается конкурсной комиссией как отвечающее требованиям конкурсных документов, если оно содержит несущественные (по решению конкурсной комиссии) ошибки или неточности, устранение которых не повлияет на суть конкурсного предложения, в том числе на его цену, либо очевидные арифметические ошибки и такие ошибки или неточности устранены участником с его согласия или по его просьбе.

6.15. После подведения итогов первого этапа двухэтапного конкурса заказчик в течение трех рабочих дней при необходимости вносит изменения и (или) дополнения в конкурсные документы, уведомляет участников о результатах первого этапа и приглашает к участию во втором этапе конкурса участников,

прошедших его первый этап, направляя им изменения и (или) дополнения в конкурсные документы, если такие изменения и дополнения вносились, и сообщает срок предоставления коммерческой части конкурсных предложений, дату вскрытия.

6.16. Коммерческая часть конкурсного предложения должна быть представлена в запечатанном конверте с пометкой «**Коммерческая часть конкурсного предложения на поставку станков с ЧПУ**» по адресу: 223710, г. Солигорск, Минская обл., ул. Коржа, 5, 4-х этажный корпус, каб. 304 (приемная УМТО).

Допускается предоставление предложений по email: mto@kali.by (с пометкой для Чаур) с обязательным предоставлением оригиналов документов в 10-дневный срок.

6.17. Срок подготовки и предоставления коммерческой части конкурсных предложений определяется комиссией по итогам первого этапа и не должен составлять менее 2 (двух) рабочих дней со дня направления участникам приглашения к участию во втором этапе конкурса. Сроки предоставления коммерческой части конкурсных предложений могут быть сокращены по просьбе и (или) с согласия всех участников.

6.18. Цена конкурсного предложения определяется участником с указанием условий поставки согласно ИНКОТЕРМС 2020 (для нерезидентов Республики Беларусь) и представляется в валюте, согласно законодательству, действующему в стране участника. Резиденты Республики Беларусь предоставляют предложения в белорусских рублях.

6.19. Все участники, представившие коммерческую часть конкурсных предложений в установленные сроки, или их представители вправе присутствовать при вскрытии конвертов с коммерческой частью конкурсных предложений.

6.20. После вскрытия конвертов с коммерческой частью конкурсных предложений конкурсная комиссия:

- направляет участникам конкурса, представившим коммерческую часть конкурсных предложений, уведомление о проведении переговоров о снижении цен поступивших конкурсных предложений, содержащее сведения о наименьшей цене таких предложений без указания сведений об участнике, которым предложена эта цена, а также о дате, времени и месте проведения данных переговоров;
- проводит переговоры в течение срока действия конкурсных предложений в период между их рассмотрением и оценкой. В ходе переговоров участники вправе снижать цену своего предложения и изменять иные условия своих предложений в сторону их улучшения для заказчика (сокращать сроки поставки, улучшать условия оплаты, увеличивать гарантийные сроки и т.д.). При этом участники вправе не направлять своих представителей для участия в переговорах, а сообщить о снижении цен своих конкурсных предложений (улучшении для заказчика иных условий) посредством направления информации в виде, позволяющем определить ее достоверность и убедиться в ее получении в установленные для проведения переговоров сроки (почта, телеграф, телетайп, электронный документ, факсимильная связь и другие);
- оформляет по результатам переговоров протокол заседания конкурсной

комиссии, подписываемый членами комиссии, участвовавшими в переговорах, и участниками переговоров (за исключением участников, не присутствовавших непосредственно на таких переговорах). В протоколе указываются фамилия, имя, отчество присутствовавшего представителя участника, сведения об участниках, предложивших снизить цены своих конкурсных предложений (улучшивших иные условия), и эти цены (иные условия);

- использует данные о ценах конкурсных предложений (иных условиях), указанных в протоколе переговоров, для оценки конкурсных предложений.

6.21. Критерии, используемые заказчиком при определении наилучшего конкурсного предложения соответствующего требованиям технического задания и поставщика и их удельный вес:

- наименьшая цена - 100%.

Для оценки и сравнения коммерческой части предложений, цены коммерческой части предложений участников (в случае их представления в разных валютах, с разными условиями поставки и оплаты) будут переведены в белорусские рубли и приведены к единым базисным условиям поставки (отсрочки платежа 45 календарных дней на условиях расчетов простым банковским переводом исходя из ставки доходности 12%).

Обменный курс перевода цены предложений в белорусские рубли равен курсу Национального банка Республики Беларусь на дату проведения переговоров по снижению цены.

Оценка предложений участников осуществляется по десятибалльной системе. Лучшему показателю присваивается десять баллов. Каждое ухудшение показателя влечет за собой уменьшение оценки показателя на 1 балл. Наилучшим признается предложение участника, получившее наибольший балл.

6.22. В результате оценки конкурсных предложений каждому из них присваивается порядковый номер (место) по степени их выгодности. Участник, представивший конкурсное предложение, которому присвоен порядковый номер 1 (первое место), выбирается поставщиком.

6.23. Заказчик имеет право признать победителем единственного участника процедуры закупки, в том числе в отношении предмета закупки, и заключить с ним договор на закупку, если его предложение соответствует требованиям документации о закупке.

6.24. При рассмотрении предложений заказчик отклоняет предложения участников процедуры закупки, не являющихся производителем или его сбытовой организацией (официальным торговым представителем), в случае, если в процедуре закупки участвует не менее двух производителей и (или) сбытовых организаций (официальных торговых представителей) и цена предложения таких участников не ниже цены хотя бы одного участвующего в процедуре закупки производителя и (или) его сбытовой организации (официального торгового представителя).

6.25. По инициативе выбранного поставщика или заказчика могут проводиться переговоры о снижении цены конкурсного предложения выбранного поставщика. В случае, если в результате таких переговоров было достигнуто соглашение о снижении цены предложения, то иные участники должны быть уведомлены об этих переговорах и их результатах заказчиком в течение трех

рабочих дней после завершения этих переговоров.

6.26. После принятия решения о выборе поставщика либо завершения процедуры открытого конкурса с иным результатом заказчик не позднее дня, следующего за днем принятия решения, уведомляет об этом всех участников. Решение о выборе поставщика считается принятым с даты его утверждения руководителем заказчика, а в случаях, установленных законодательством, уставом или органами управления заказчика - с даты его согласования с уполномоченным государственным органом (организацией) или органами управления заказчика.

6.26.1. Подписанный заказчиком договор направляется выбранному поставщику в течение пяти календарных дней.

6.26.2. Договор заключается в течение срока действия конкурсного предложения, но не позднее чем в пятидневный срок со дня направления договора выбранному поставщику. В случае непредставления в указанные сроки заказчику подписанного договора выбранный поставщик признается не подписавшим договор.

6.27. С момента принятия решения о выборе поставщика до заключения договора ни заказчик, ни выбранный поставщик не имеют права предпринимать какие-либо действия, препятствующие его заключению.

Договор подписывается на условиях конкурсного предложения выбранного поставщика с учетом конкурсных документов и результатов переговоров о снижении цен конкурсных предложений участников и переговоров о снижении цены предложения выбранного поставщика (если такие переговоры проводились).

6.27. В случае если выбранный поставщик не подписал договор на закупку либо установлены обстоятельства, указанные в пункте 6.9 настоящих конкурсных документов, конкурсная комиссия вправе:

- выбрать поставщиком участника, конкурсное предложение которого заняло второе место в открытом конкурсе;
- признать конкурс несостоявшимся и рекомендовать заказчику применить к закупке повторный открытый конкурс либо процедуру закупки из одного источника.

VII. Порядок и объем представления участником конкурсного предложения

Для участия в конкурсе необходимо представить предварительное конкурсное предложение и коммерческую часть конкурсного предложения (участникам, прошедшим его первый этап).

7.1. Предварительное конкурсное предложение должно быть представлено в запечатанном конверте с пометкой **«Предварительное конкурсное предложение на поставку станков с ЧПУ»** по адресу: 223710, г. Солигорск, Минская обл., ул. Коржа, 5, 4-х этажный корпус, каб. 304 (приемная УМТО).

Допускается предоставление предложений по e-mail: mto@kali.by (с пометкой для Чаур) с обязательным предоставлением оригиналов документов в 10-дневный срок.

7.2. Окончательный срок представления предварительного конкурсного

предложения – **30.04.2026 до 14 час. 00 мин.**

7.3. Предварительное конкурсное предложение должно быть подготовлено и представлено на русском языке, в одном экземпляре.

7.4. Предварительное конкурсное предложение должно содержать:

7.4.1. Заявление участника на участие в конкурсе, в котором указываются:

- полное наименование участника и его реквизиты: почтовый и юридический адреса, контактные телефоны, телефакс, банковские реквизиты;
- согласие на участие в конкурсе на условиях настоящих конкурсных документов;
- обязательство заключить договор в течение 30 дней со дня направления договора, подписанного заказчиком;
- подтверждение технических требований к предмету конкурса;
- полное наименование, количество и комплектность предлагаемого товара с указанием изготовителя;
- обязательство выполнить раздел «Обязательные условия договора».

7.4.2. **в подтверждение экономического и финансового положения предоставляются следующие документы:**

7.4.2.1. заявление участника о том, что он:

- не был признан судом экономически несостоятельным или банкротом и не находится на любом этапе рассмотрения дела об экономической состоятельности или банкротства;
- не находится на какой-либо стадии прекращения деятельности (ликвидации, реорганизации) согласно законодательству государства, резидентом которого участник является;
- заявление об отсутствии задолженности по уплате налогов, сборов (пошлин), пеням (для резидентов и нерезидентов Республики Беларусь) по состоянию на 01.03.2026;

7.4.2.2. заверенную участником копию справки обслуживающего банка о финансовой состоятельности претендента по состоянию на 01.03.2026;

7.4.3. **в подтверждение технических возможностей предоставляют следующие документы:**

7.4.3.1. для участников, являющихся производителями:

- заверенные участником копии документов, подтверждающих, что участник является производителем предлагаемого товара (сертификаты, ТУ, иное).

7.4.3.2. для участников, не являющихся производителями:

1) документы (при наличии), подтверждающие, что участник является официальным торговым представителем производителя, выраженного в одной из следующих форм:

- заверенная участником копия договора (соглашения) с производителем;
- заверенные участником копии договора (соглашения) с государственным объединением, ассоциацией (союзом), в состав которых входят производители или их устав;

- заверенная участником копия договора (соглашения) с управляющей компанией холдинга, участником которого является производитель;

2) заверенные участником копии документов, выданных производителю, подтверждающих, что предлагаемый на конкурс товар производится данным

производителем (сертификаты, ТУ, иное).

7.4.4. Для юридических лиц – резидентов Республики Беларусь – заверенную участником копию свидетельства о государственной регистрации.

Для юридических лиц – нерезидентов Республики Беларусь – выписку из торгового реестра страны происхождения (выписка должна быть произведена не ранее 6 месяцев до даты подачи заявления на участие в конкурсе) или иное равнозначное доказательство юридического статуса в соответствии с законодательством страны происхождения. Указанные документы должны быть с заверенным участником переводом на русский язык.

7.4.5. Техническую часть предварительного конкурсного предложения, которая должна содержать:

7.4.5.1 Полное наименование предлагаемого к поставке товара, количество, комплектность, наименование завода-производителя;

7.4.5.2 Документы согласно требованиям технического задания.

7.4.5.3. Гарантийные обязательства (не менее указанных в соответствующем техническом задании).

Техническое предложение участника должно содержать подробные ответы на все пункты технического задания с приложением всех необходимых документов, схем и чертежей, обязательств.

Весь текстовый материал, надписи на чертежах и схемах должны быть выполнены на русском языке.

7.5. Коммерческая часть конкурсного предложения представляется участниками, прошедшими первый этап конкурса и допущенными заказчиком ко второму этапу, должна быть представлена в запечатанном конверте с пометкой «**Коммерческая часть конкурсного предложения на поставку станков с ЧПУ (с указанием лота)**» по адресу: 223710, г. Солигорск, Минская обл., ул. Коржа, 5, 4-х этажный корпус, каб. 304 (приемная УМТО) либо по электронной почте mto@kali.by с последующим предоставлением оригиналов документов в 10-дневный срок.

7.6. Срок подготовки и предоставления коммерческой части конкурсных предложений определяется комиссией по итогам первого этапа и сообщается участникам в приглашениях к участию во втором этапе конкурса.

7.7. Коммерческая часть конкурсного предложения должна быть подготовлена и представлена на русском языке, в одном экземпляре.

7.8. Коммерческая часть конкурсного предложения (участникам, прошедшим его первый этап), должна содержать:

- номер лота и полное наименование предлагаемого к поставке товара, комплектность, количество, цену за единицу предложенного товара, а также указание на то, включены ли в цену, кроме стоимости самих товаров, расходы на транспортировку, страхование, уплату таможенных пошлин, налогов, сборов и других обязательных платежей. Цена конкурсного предложения представляется участником в соответствии с п. 6.18. настоящих конкурсных документов;

- Для участников, являющихся производителями:

- экономические расчеты уровня отпускных цен (тарифов)/уровень плановой рентабельности.

- Для участников, не являющихся производителем:

- уровень плановой наценки (надбавки).

А также:

- валюту платежа;

- условия оплаты (с учетом допустимых условий оплаты, указанных в п.3.4 настоящих конкурсных документов);

- условия поставки (по «Инкотермс - 2020» - для нерезидентов Республики Беларусь);

- сроки поставки (количество календарных дней от даты заключения договора);

- гарантийные обязательства;

- срок действия коммерческой части конкурсного предложения (не менее 90 дней).

7.9. Предварительное конкурсное предложение и коммерческая часть должны быть отпечатаны или написаны несмываемыми чернилами и подписаны руководителем или иным должностным лицом юридического лица либо другим представителем юридического лица, уполномоченным в полной мере выступать от имени участника при подписании договора. Полномочия должностного лица (кроме руководителя), другого представителя юридического лица на участие в процедуре закупки и подписание договора от имени юридического лица должны подтверждаться доверенностью (иным документом), копия которого, заверенная руководителем и печатью юридического лица, прилагается к конкурсному предложению. Конкурсные предложения, подаваемые индивидуальным предпринимателем, должно быть подписаны самим индивидуальным предпринимателем.

7.10. В предложениях не должно быть никаких исправлений, внесенных между строчками. Исправления, внесенные поверх текста, или стертые (зачеркнутые, замазанные) участки текста будут считаться действительными только в том случае, если эти исправления заверены подписью лица (лиц), подписавшего конкурсное предложение.

7.11. Все вышеперечисленные требования в равной мере относятся и документам, являющимся неотъемлемыми частями конкурсных предложений (заявлению участника на участие в конкурсе, спецификации и др.).

7.12. Настоящие конкурсные документы изложены на 25 страницах (в том числе Приложения №№1,2) и имеют идентичное содержание для всех участников.

ТЕХНИЧЕСКОЕ ЗАДАНИЕ

на закупку зубофрезерного
станка с ЧПУ

1. Назначение: станок предназначен для изготовления цилиндрических прямозубых, косозубых и червячных колес и вал-шестерен.
2. Полное наименование: станок зубофрезерный с ЧПУ.
3. Необходимое количество закупаемых изделий: один комплект.
4. График поставок: согласно плану закупок 2026 г.
5. Требования к оборудованию:
 - 5.1. напряжение и род тока питающей сети по ГОСТ 32144-2013 или стандарту EN 60204-1: 3x400 -5+10% V, 50 ±1% Hz, тип TN-C-S;
 - 5.2. степень защиты электрооборудования (шкафы электромонтажные, пульты управления, электродвигатели) по ГОСТ 14254-2015: не менее IP44;
 - 5.3. диапазон рабочего давления сжатого воздуха в сети заказчика: от 0,4 до 0,8 МПа;
 - 5.4. уровни звука и эквивалентные уровни звука по ГОСТ 12.1.003-83 (ГОСТ ISO 9612-2016): не более 80 дБА;
 - 5.5. климатическое исполнение по ГОСТ 15150-69: УХЛ4;
 - 5.6. обработка:
 - 5.6.1. наибольший вес устанавливаемого изделия (включая зажимное приспособление): не менее 1000 кг;
 - 5.6.2. модуль обрабатываемых изделий: 1-14;
 - 5.6.3. наибольшая ширина обр-го зубчатого венца: не менее 600 мм;
 - 5.6.4. наибольший диаметр обрабатываемого изделия: не менее 800 мм;
 - 5.6.5. наименьший обрабатываемый диаметр: не более 50мм;
 - 5.6.6. угол наклона зубьев ±45°;
 - 5.6.7. степень точности обработки по ГОСТ 1643-81: не ниже 7;
 - 5.6.8. шероховатость поверхности: не более Ra 3.2;
 - 5.6.9. длина вал-шестерни, устанавливаемой в центрах: 350-950 мм;
 - 5.6.10. фрезерование наружных бочкообразных зубьев;
 - 5.7. число оборотов: 0-600 об/мин;
 - 5.8. минимальное перемещение по осям X, Y, Z: не более 0,001 мм;
 - 5.9. максимальный размер червячной фрезы, D×L: не менее 180×220;
 - 5.10. стол:
 - 5.10.1. диаметр стола: не менее 650 мм;
 - 5.10.2. обороты стола: не менее 24 об/мин;
 - 5.10.3. Т-образные пазы в плоскости стола для закрепления деталей;
 - 5.11. цвет станка: синий/светло-серый.
6. Требования, предусмотренные стандартной комплектацией:
 - 6.1. стандартная оснастка для крепления каждого типа заготовки;
 - 6.2. автоматизация:
 - 6.2.1. выставление детали щупом Renishaw;
 - 6.2.2. системы ЧПУ: Siemens, Mitsubishi, Heidenhain;

- 6.2.3. стойка с ЧПУ оснащена бесперебойным блоком питания;
 - 6.2.4. управление обработкой заданием параметров детали с чертежа и режимов резания;
 - 6.3. выносной пульт управления с маховичком;
 - 6.4. оправки фрезерные с посадочными диаметрами: 22, 27, 32, 40;
 - 6.5. охлаждение шпинделя и коробки подач;
 - 6.6. система смазки направляющих и ШВП;
 - 6.7. система удаления стружки (шнек/пластинчатый конвейер);
 - 6.8. система СОЖ с фильтром и температурной стабилизацией;
 - 6.9. отвод масляного тумана с последующей фильтрацией, с электростатическим фильтром;
 - 6.10. полное ограждение рабочей зоны;
 - 6.11. кондиционер электрошкафа;
 - 6.12. при наличии в оборудовании пневматических устройств и систем для очистки из сети заказчика сжатого воздуха давлением от 0,4 до 0,8 МПа кл.12 ГОСТ 17433-80, установить в станок систему подготовки воздуха, (соответствии с техническими требованиями оборудования по производительности и необходимой степени очистки;
 - 6.13. каталог запасных частей, входящих в комплект поставки;
 - 6.14. быстро изнашивающиеся детали, смазочные материалы для работы станка на гар. срок эксплуатации оборудования при 2-х сменном режиме работы.
7. Другие требования к товару:
- 7.1. предлагаемая продукция должна быть новая, не бывшая в употреблении;
 - 7.2. наличие сервисного центра, обеспечивающего техническую поддержку, гарантийное и послегарантийное обслуживание поставляемого изделия на территории Беларуси;
 - 7.3. шкала на все СИ должна быть выражена в единицах, согласно техническому регламенту «Единицы измерений, допущенные к применению на территории Республики Беларусь» ТР 2007/003/ВУ; (
 - 7.4. принадлежности:
 - 7.4.1. сервисный инструмент (инструмент для обслуживания);
 - 7.4.2. выравнивающие болты и опоры для монтажа станка;
 - 7.5. документации (на русском языке):
 - 7.5.1. паспорт с указанием содержания драг. металлов и драгоценных камней;
 - 7.5.2. руководство по установке станка (план фундамента);
 - 7.5.3. комплект документации по эксплуатации и ремонту согласно ГОСТ 2.601-2013, оформленной согласно ГОСТ 2.610-2006;
 - 7.5.4. в электронном виде должны быть представлены базовые параметры приводов, установленных на станке;
 - 7.5.5. документация по системе ЧПУ на русском языке;
 - 7.5.6. обязательство о предоставлении документов на соответствие поставляемого оборудования техническому регламенту Таможенного союза 010/2011 «О безопасности машин и оборудования»;
 - 7.5.7. перечень расходных мат-в и быстро изнашиваемых комплектующих;
 - 7.5.8. каталог запасных запчастей (для заявки);

7.6. приёмка оборудования:

7.6.1. демонстрация работоспособности станка с обработкой деталей «Обойма» 1 шт. и «Втулка» 1 шт. из материала заказчика. Графические материалы в приложении 1;

7.6.2. проверка геометрической точности станка согласно стандарту завода-изготовителя;

7.7. надписи на пультах и кнопках управления на русском/белорусском языке;

7.8. в случае применения охлаждающих устройств для узлов оборудования, в холодильных установках не применять озоноразрушающие вещества.

7.9. в стоимость включить:

7.9.1. шефмонтаж;

7.9.2. первичные консультации для технического и обслуживающего персонала на территории заказчика представителями изготовителя;

7.10. способ консервации по ГОСТ 9.014-78 должен обеспечивать сохранность изделия при транспортировке, погрузочно-разгрузочных операциях и временном хранении до монтажа в течение 12 месяцев. На транспортируемых узлах обозначить места строповки. В доступных наружных местах на каждом транспортируемом узле разместить схемы строповки и обозначения применяемых грузозахватных приспособлений.

8. Предложение быть представлены на русском или белорусском языке:

8.1. предложение, которое должно содержать:

8.1.1. ответы в обязательном порядке на все пункты технического задания в виде сравнительной таблицы («Сравнительная таблица 1.xlsx» – 1 файл);

8.1.2. описание, графические материалы и общий вид оборудования для определения соответствия предлагаемого к поставке оборудования;

8.2. перечень референций за последние пять лет о реализованных предприятием проектов с положительными результатами;

8.3. обязательство о предоставлении графика периодичности регламентированного технического обслуживания оборудования;

8.4. Обязательство о предоставлении в течение 10 календарных дней после подписания договора или контракта:

8.4.1. планировки расположения оборудования с габаритными размерами в плане и по высоте;

8.4.2. чертежей на фундаменты с нагрузками в точках приложения;

8.4.3. информации о энергоносителях и местах подвода.

9. Гарантийный срок не менее 24 мес. от даты подписания «Акта ввода товара в эксплуатацию».

10. Примечания:

10.1. к рассмотрению принимаются технические предложения претендентов, содержащие ответы на все вопросы в последовательности, изложенной в ТЗ.

10.2. Предложение признается не соответствующим техническому заданию, если:

10.2.1. не содержит ответов на все вопросы, изложенные в техническом задании;

10.2.2. участник, представивший предложение, отказался исправить выявленные в нем ошибки или неточности.

Приложение

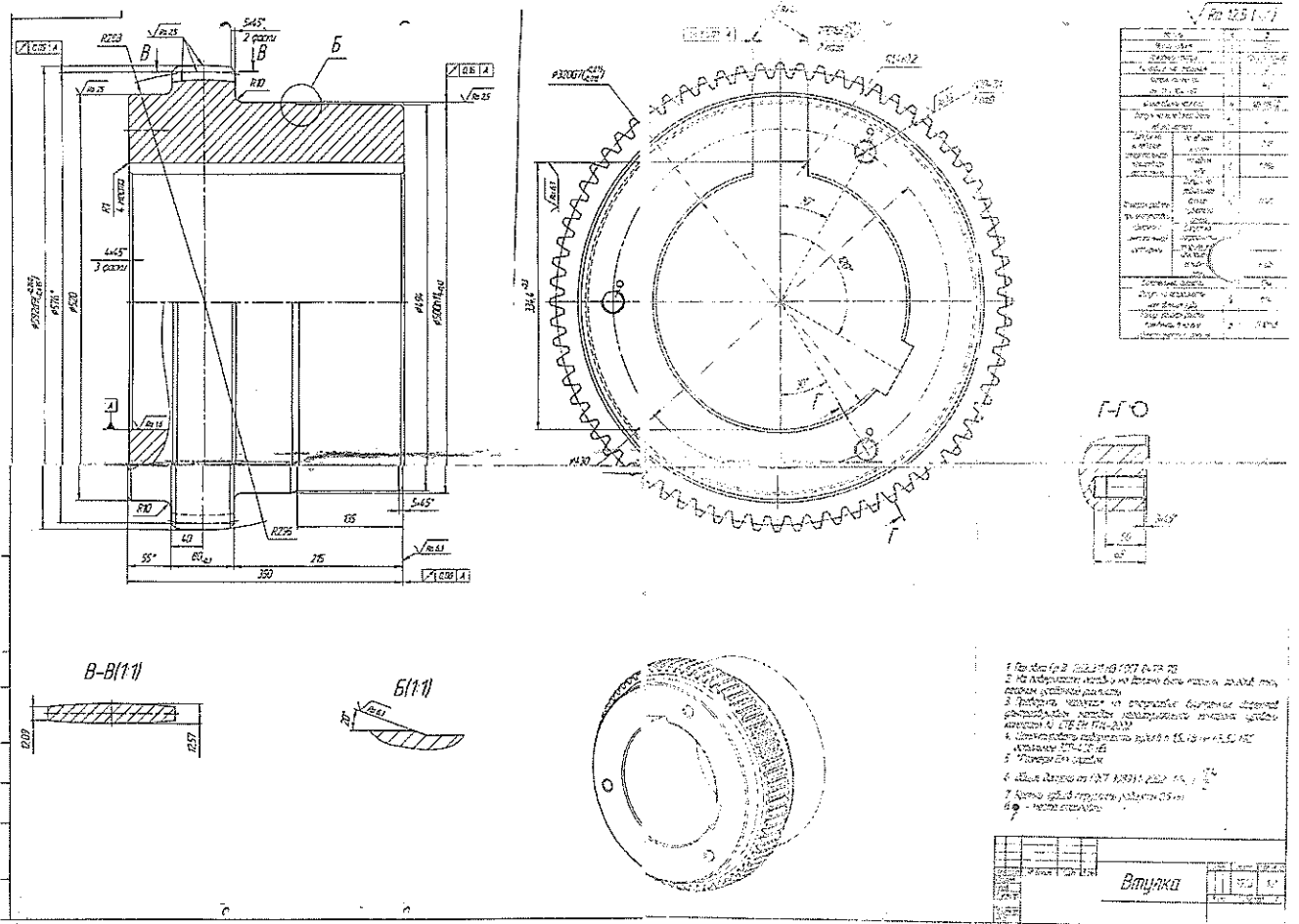
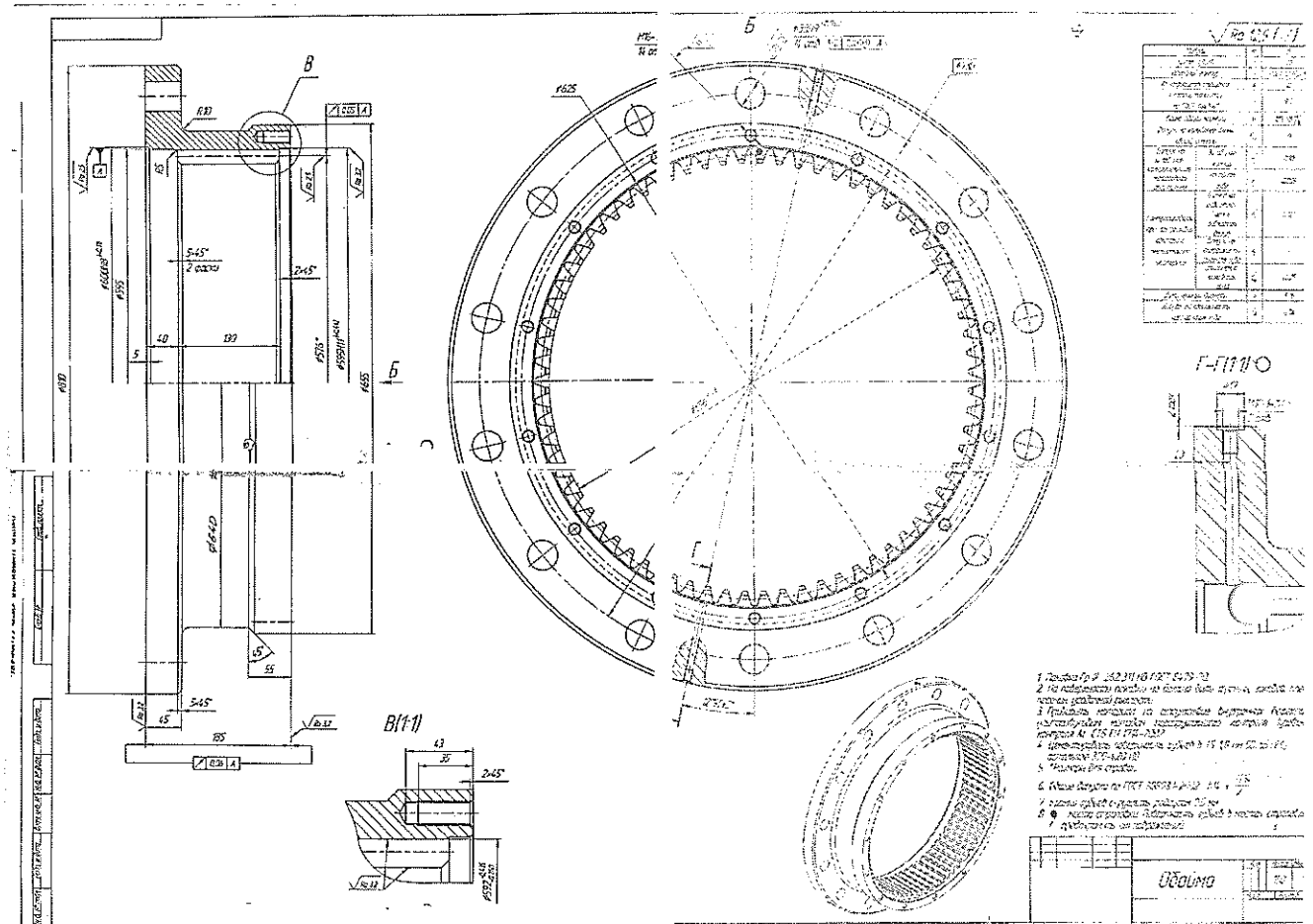

ТЕХНИЧЕСКОЕ ЗАДАНИЕ

на закупку зубошлифовального станка с ЧПУ

1. Назначение: станок предназначен для профильного шлифования зубьев, бочкообразных зубьев.
 2. Полное наименование: зубошлифовальный станок с ЧПУ.
 3. Необходимое количество закупаемых изделий: один комплект.
 4. График поставок: согласно плану закупок 2026 г.
 5. Требования к оборудованию:
 - 5.1. напряжение и род тока питающей сети по ГОСТ 32144-2013 или стандарту EN 60204-1: 3x400 -5+10% V, 50 ±1% Hz, тип TN-C-S;
 - 5.2. степень защиты электрооборудования (шкафы электромонтажные, пульты управления, электродвигатели и др.) по ГОСТ 14254-2015: не менее IP44;
 - 5.3. диапазон рабочего давления сжатого воздуха в сети заказчика: от 0,4 до 0,8 МПа;
 - 5.4. уровни звука и эквивалентные уровни звука по ГОСТ 12.1.003-83 (ГОСТ ISO 9612-2016): не более 80 дБА;
 - 5.5. климатическое исполнение по ГОСТ 15150-69: УХЛ4;
 - 5.6. обработка:
 - 5.6.1. наибольший диаметр обрабатываемого изделия: не менее 800 мм;
 - 5.6.2. наименьший обрабатываемый диаметр: не более 50 мм;
 - 5.6.3. наибольшая ширина обрабатываемого зубчатого венца: не менее 600 мм;
 - 5.6.4. модуль обрабатываемых изделий: 1-14;
 - 5.6.5. наибольший вес устанавливаемого изделия (включая зажимное приспособление): не менее 1000 кг;
 - 5.6.6. угол наклона зубьев ±45°;
 - 5.6.7. степень точности обработки по ГОСТ 1643-81: не менее 6;
 - 5.6.8. длина вал-шестерни, устанавливаемой в центрах: 350 - 950 мм;
 - 5.6.9. устройство автоматической динамической балансировки шлифовального круга;
 - 5.6.10. автоматическая компенсация износа шлифовального круга, оснащенная алмазным правящим инструментом;
 - 5.6.11. максимальный диаметр шлифовального круга: не менее 400 мм;
 - 5.7. цвет станка: синий/светло-серый;
 - 5.8. программное обеспечение:
 - 5.8.1. системы ЧПУ: Siemens, Mitsubishi, Heidenhain;

- 5.8.2. стойка с ЧПУ оснащена бесперебойным блоком питания;
- 5.8.3. управление обработкой заданием параметров детали с чертежа;
- 5.8.4. автоматическое генерирование технологии обработки на основе фактического значения припуска, определенного измерительным щупом станка;
- 5.9. Устройства калибровки и измерений:
 - 5.9.1. измерительный щуп Renishaw;
 - 5.9.2. высокоточные калибровочные эталоны;
 - 5.9.3. измерения осуществляются на шлифуемой заготовке, которая остается зажатой на шлифовальном станке.
 - 5.9.4. измеряемые параметры с возможностью вывода на печать (угловое отклонение профиля и суммарное отклонение профиля; толщина зуба; погрешность шага, разность соседних шагов и накопленная погрешность; диаметры окружности вершин и впадин зубьев; длина общей нормали);
- 5.10. Системы очистки и охлаждения:
 - 5.10.1. вакуумный ленточный фильтр с бесконечной лентой, не требующий расходных материалов, с сушильным трактом;
 - 5.10.2. отвод масляного тумана с последующей фильтрацией, с электростатическим фильтром;
 - 5.10.3. холодильный агрегат для поддержания постоянной рабочей температуры и охлаждения шпинделей;
 - 5.10.4. грязеуловители;
 - 5.10.5. бак СОЖ;
 - 5.10.6. датчик контроля уровня СОЖ;
- 6. Требования, предусмотренные стандартной комплектацией:
 - 6.1. опорная тумба для установки и закрепления оснастки или зубчатых колес;
 - 6.2. поводковый фланец с упорным центром, устанавливаемый на опорной тумбе;
 - 6.3. поводковый фланец с упорным центром, устанавливаемый на столе станка;
 - 6.4. упорный центр в контрподдержку станка;
 - 6.5. набор приспособлений и крепежа для установки оснастки;
 - 6.6. при наличии в оборудовании пневматических устройств и систем для очистки из сети заказчика сжатого воздуха давлением от 0,4 до 0,8 МПа кл.12 ГОСТ 17433-80, установить в станок систему подготовки воздуха, в соответствии с техническими требованиями оборудования по производительности и необходимой степени очистки;
 - 6.7. каталог запасных частей, входящих в комплект поставки;
 - 6.8. быстроизнашивающиеся детали, смазочные материалы для работы станка на гарантийный срок эксплуатации оборудования при 2-х сменном режиме работы;
 - 6.9. универсальная оправка для закрепления дисковых шлифовальных кругов;
 - 6.10. зажимной патрон для корундовых шлифовальных кругов;
 - 6.11. комплект шлифовальных кругов (зернистость кругов Р60, Р80).;
 - 6.12. алмазный правящий инструмент – 2 шт.;

6.13. измерительные наконечники с рубиновым шариком для измерительного щупа Renishaw – 1 шт.;

6.14. система охлаждения шкафов управления ЧПУ;

6.15. переносной пульт управления;

6.16. принадлежности:

6.16.1. сервисный инструмент (инструмент для обслуживания);

6.16.2. выравнивающие болты и опоры для монтажа станка;

6.16.3. высокоточная колонка и комплект инструментов для выверки и контроля геометрии станка;

6.17. высокоточные эталоны для калибровки устройства измерения Renishaw с магнитным основанием – 1 комплект.

7. Другие требования к товару:

7.1. предлагаемая продукция должна быть новая, не бывшая в употреблении;

7.2. наличие сервисного центра, обеспечивающего техническую поддержку, гарантийное и послегарантийное обслуживание поставляемого изделия на территории Беларуси;

7.3. шкала на все СИ должна быть выражена в единицах, согласно техническому регламенту «Единицы измерений, допущенные к применению на территории Республики Беларусь» ТР 2007/003/ВУ;

7.4. документации (на русском языке):

7.4.1. паспорт с указанием содержания драгоценных металлов и драгоценных камней;

7.4.2. руководство по установке станка (план фундамента);

7.4.3. комплект документации по эксплуатации и ремонту согласно ГОСТ 2.601-2013, оформленной согласно ГОСТ 2.610-2006;

7.4.4. обязательство о предоставлении документов на соответствие поставляемого оборудования техническому регламенту Таможенного союза 010/2011 «О безопасности машин и оборудования»;

7.4.5. перечень расходных материалов и быстроизнашиваемых комплектующих;

7.4.6. каталог запасных запчастей (для заявки);

7.4.7. руководство оператора по применяемой системе ЧПУ;

7.5. приёмка оборудования:

7.5.1. демонстрация работоспособности станка с обработкой деталей «Вал-шестерня 22.185.00.004» -1шт. и «Колесо 22.185.00.005» - 1шт. из материала заказчика. Графические материалы в приложении 1;

7.5.2. проверка геометрической точности станка согласно стандарту завода-изготовителя.

7.6. надписи на пультах и кнопках управления: на русском или белорусском языке;

7.7. в случае применения охлаждающих устройств для узлов оборудования, в холодильных установках не применять озоноразрушающие вещества;

7.8. в стоимость включить:

7.8.1. шефмонтаж;

7.8.2. первичные консультации для технического и обслуживающего персонала на территории заказчика представителями изготовителя;

7.9. способ консервации по ГОСТ 9.014-78 должен обеспечивать сохранность изделия при транспортировке, погрузочно-разгрузочных операциях и временном хранении до монтажа в течение 12 месяцев. На транспортируемых узлах обозначить места строповки. В доступных наружных местах на каждом транспортируемом узле разместить схемы строповки и обозначения применяемых грузозахватных приспособлений.

8. На рассмотрение должны быть представлены на русском или белорусском языке:

8.1. предложение, которое должно содержать:

8.1.1. ответы в обязательном порядке на все пункты технического задания в виде сравнительной таблицы 1 («Сравнительная таблица 1.xlsx» – 1 файл);

8.1.2. описание, графические материалы и общий вид оборудования для определения соответствия предлагаемого к поставке оборудования;

8.2. перечень референций за последние пять лет о реализованных предприятием проектов с положительными результатами;

8.3. обязательство о предоставлении графика периодическое регламентированного технического обслуживания оборудования;

8.4. обязательство о предоставлении в течение 10 календарных дней после подписания договора или контракта:

8.4.1. планировки расположения оборудования с габаритными размерами в плане и по высоте;

8.4.2. чертежей на фундаменты с нагрузками в точках приложения;

8.4.3. информации о энергоносителях и местах подвода.

9. Гарантийный срок не менее 24 месяцев, от даты подписания «Акта ввода товара в эксплуатацию».

10. Примечания:

10.1. к рассмотрению принимаются технические предложения претендентов, содержащие ответы на все вопросы в последовательности, изложенной в ТЗ.

10.2. Предложение признается не соответствующим техническому заданию, если:

10.2.1. не содержит ответов на все вопросы, изложенные в техническом задании;

10.2.2. участник, представивший предложение, отказался исправить выявленные в нем ошибки или неточности.

C

C